

## Wydajność

- 50 litrów - przepływ na godzinę
- 20 metrów - wysokość podnoszenia
- 7 metrów - wysokość ssania



**Brak filtrów** - unikalna opatentowana technologia, bezproblemowo usuwa kondensat i zanieczyszczenia.

**Brak hałasu** - praktycznie niesłyszalna, niezależnie czy pracuje na mokro czy na sucho.

**Brak telefonów** - niezawodne rozwiązanie z 3 letnią gwarancją.

**Brak zmarnowanego czasu** - wystarczająco mała, aby szybko zainstalować ją w nowej lub istniejącej instalacji.

## MaxiBlue - opcje



Zbiornik z czujnikiem



czujniki temperatury



DrainStik™

## Możliwości montażu



## Dane techniczne

Charakterystyka pracy

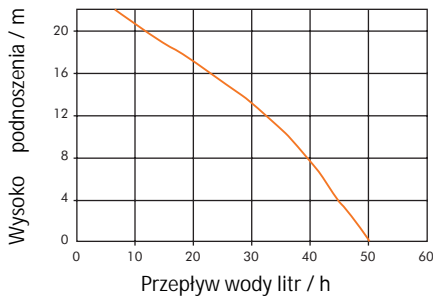

## Specyfikacja

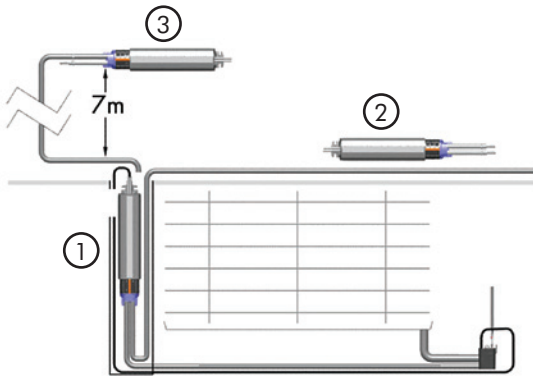
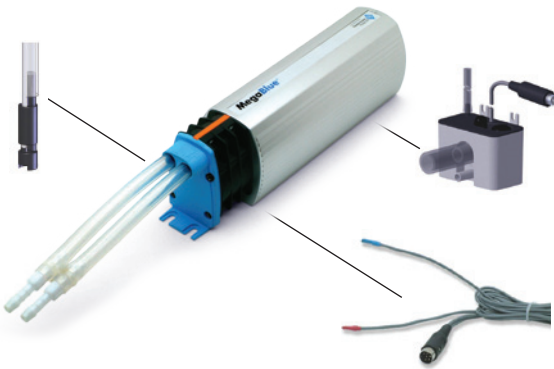

Przebieg pracy

Przebieg pracy

Przebieg pracy

Przebieg pracy

Przebieg pracy

Przebieg pracy

Zasilanie 230 V ± 11% - wewn. trznie przekształcane na 12V,

Możliwość montażu w dowolnej pozycji,

Zabezpieczenie termiczne.

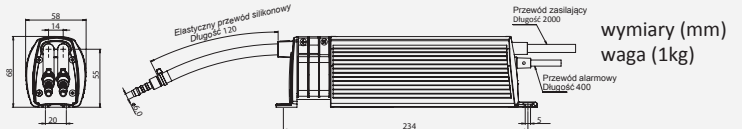

wymiary (mm)  
waga (1kg)